

МІНІСТЕРСТВО ОСВІТИ І НАУКИ УКРАЇНИ
ДЕРЖАВНЕ НЕКОМЕРЦІЙНЕ ПІДПРИЄМСТВО
«ДЕРЖАВНИЙ УНІВЕРСИТЕТ «КИЇВСЬКИЙ АВІАЦІЙНИЙ ІНСТИТУТ»



Освітньо-професійна програма

«Правознавство»

(найменування освітньої програми)

Першого (бакалаврського) рівня вищої освіти

за спеціальністю

081 Право

(шифр та найменування спеціальності)

галузі знань

08 Право

(шифр та найменування галузі знань)

СМЯ КАІ ОП Б ID65460 – 01 – 2025

Освітньо-професійна програма
затверджена Вченою радою КАІ
протокол № _____ від _____ 2025 р.
Вводиться в дію наказом в.о. президента
від _____ 2025 р. № _____

В.о. президента

_____ Ксенія СЕМЕНОВА

	Система менеджменту якості ОСВІТНЬО-ПРОФЕСІЙНА ПРОГРАМА Правознавство першого (бакалаврського) рівня вищої освіти за спеціальністю D8 Право	Шифр документа	СМЯ КАІ ОП Б ID65460 - 01 - 2025
		Стор. 2 з 28	

КИЇВ

	Система менеджменту якості ОСВІТНЬО-ПРОФЕСІЙНА ПРОГРАМА Правознавство першого (бакалаврського) рівня вищої освіти за спеціальністю D8 Право	Шифр документа	СМЯ КАІ ОП Б ID65460 - 01 - 2025
		Стор. 3 з 28	

Стандарт вищої освіти України:

Рівень вищої освіти - перший (бакалаврський),

галузь знань 081 Право

спеціальність D8 Право

Стандарт вищої освіти затверджено і введено в дію наказом Міністерства освіти і науки України від «20» липня 2022 р. № 644 зі змінами, внесеними наказом Міністерства освіти і науки України від «20» березня 2023 р. № 307

ЛИСТ ПОГОДЖЕННЯ освітньо-професійної програми

ПОГОДЖЕНО

Науково-методичною радою КАІ

протокол № _____

від « _____ » _____ 2025 р.

Голова НМР КАІ,

проректор з навчальної роботи

_____ Анатолій ПОЛУХІН

ПОГОДЖЕНО

Вченою радою Факультету права та

міжнародних відносин

протокол № _____

від « _____ » _____ 2025 р.

Голова вченої ради

факультету

_____ Ярина ЖУКОРСЬКА

ПОГОДЖЕНО

Кафедрою господарського повітряного та

космічного права

протокол засідання № _____

від « _____ » _____ 2025 р.

Завідувач кафедри

_____ Любов НЕЦЬКА

ПОГОДЖЕНО

Студентською радою Факультету

права та міжнародних відносин

протокол № _____

від « _____ » _____ 2025 р.

В.о. голови студентської ради

_____ Єлизавета КАБАНЕЦЬ

	Система менеджменту якості ОСВІТНЬО-ПРОФЕСІЙНА ПРОГРАМА Правознавство першого (бакалаврського) рівня вищої освіти за спеціальністю D8 Право	Шифр документа	СМЯ КАІ ОП Б ID65460 - 01 - 2025
	Стор. 4 з 28		

ПЕРЕДМОВА

Розроблено робочою групою освітньо-професійної програми спеціальності D8 Право, у складі:

ГАРАНТ ОСВІТНЬОЇ ПРОГРАМИ:

Любов Степанівна НЕЦЬКА	– кандидат юридичних наук, доцент, завідувач кафедри господарського, повітряного та космічного права	<hr style="border: 0; border-top: 1px solid black;"/> підпис
-----------------------------------	--	--

ЧЛЕНИ РОБОЧОЇ ГРУПИ:

Ярина ЖУКОРСЬКА	– кандидат юридичних наук, доцент, декан Факультету права та міжнародних відносин	<hr style="border: 0; border-top: 1px solid black;"/> підпис
-----------------	---	--

Олена Миколаївна МАКЕСВА	– кандидат юридичних наук, доцент, завідувач кафедри теорії та історії держави і права	<hr style="border: 0; border-top: 1px solid black;"/> підпис
------------------------------------	--	--

Софія Яківна ЛИХОВА	– доктор юридичних наук, професор, завідувач кафедри кримінального права і процесу	<hr style="border: 0; border-top: 1px solid black;"/> підпис
----------------------------	--	--

Світлана Василівна ВИШНОВЕЦЬКА	– доктор юридичних наук, професор, завідувач кафедри цивільного права і процесу	<hr style="border: 0; border-top: 1px solid black;"/> підпис
--	---	--

Людмила Олександрівна ШАПЕНКО	– кандидат юридичних наук, доцент, завідувач кафедри конституційного і адміністративного права	<hr style="border: 0; border-top: 1px solid black;"/> підпис
---	--	--

Єлизавета Миколаївна КАБАНЕЦЬ	– здобувачка вищої освіти за освітньою програмою, група № Б-081-23-3-ПР	<hr style="border: 0; border-top: 1px solid black;"/> підпис
---	---	--

ЗОВНІШНІ СТЕЙКГОЛДЕРИ:

Надія Олексіївна АРМАШ	– доктор юридичних наук, доцент, заступник директора ДП «Центр судової експертизи та експертних досліджень»	<hr style="border: 0; border-top: 1px solid black;"/> підпис
----------------------------------	--	--

Володимир Іванович РИЖИЙ	– кандидат юридичних наук, президент «Юридичне бюро Рижого»	<hr style="border: 0; border-top: 1px solid black;"/> підпис
------------------------------------	---	--

Рецензії, відгуки зовнішніх стейкхолдерів (додаються).

Рівень документа – 3б

Плановий термін між ревізіями – 1 рік

Контрольний примірник

	Система менеджменту якості ОСВІТНЬО-ПРОФЕСІЙНА ПРОГРАМА Правознавство першого (бакалаврського) рівня вищої освіти за спеціальністю D8 Право	Шифр документа	СМЯ КАІ ОП Б ID65460 - 01 - 2025
		Стор. 5 з 28	

1. Профіль освітньо-професійної програми

Розділ 1. Загальна інформація

1.1.	Повна назва закладу вищої освіти та структурного підрозділу	Державне некомерційне підприємство «Державний університет «Київський авіаційний інститут» Факультет права та міжнародних відносин Кафедра господарського, повітряного та космічного права
1.2.	Ступінь вищої освіти та назва кваліфікації мовою оригіналу	ОС Бакалавр Бакалавр права
1.3.	Офіційна назва освітньо-професійної програми	Правознавство
1.4.	Тип диплому, обсяг освітньо-професійної програми, форми здобуття освіти та розрахункові строки виконання освітньої програми	Диплом бакалавра, одиничний, 240 кредитів ЄКТС, з яких: - не менше 150 кредитів ЄКТС спрямовано на забезпечення загальних та спеціальних (фахових) компетентностей за спеціальністю 081 Право, визначених Стандартом; - не менше 15 кредитів ЄКТС спрямовано на практику у сфері права, зокрема на базі юридичних служб органів місцевого самоврядування, органів законодавчої та виконавчої влади, підприємств, установ та організацій незалежно від форми власності, нотаріату, юридичної клініки КАІ, у тому числі обов'язкове проходження практики в обсязі не менше 5 кредитів ЄКТС або в судах, або в системі прокуратури, або адвокатури. Очна (денна), заочна форми здобуття освіти. Строк навчання за денною формою становить 4 роки за заочною – 4 роки. Періоди навчання іноземних студентів визначаються окремими наказами університету відповідно до нормативних документів у сфері вищої освіти.
1.5.	Акредитаційна інституція	Міністерство освіти і науки України, рішення Акредитаційної комісії від «02» березня 2017 р. № НД 1191113 протокол №124.
1.6.	Період акредитації	До 01.07.2027
1.7.	Цикл/рівень	6 рівень Національної рамки кваліфікацій України (НРК України), перший цикл Європейського простору вищої освіти (FQ-EHEA), 6 рівень Європейської рамки кваліфікацій для навчання впродовж життя (EQF-LLL).
1.8.	Передумови	Для здобуття освітнього ступеня бакалавра можуть вступати особи, які здобули повну загальну середню освіту, а також особи, які здобули освітній ступінь молодшого бакалавра або освітньо-професійний ступінь фахового молодшого бакалавра зі спеціальності 081 Право. Прийом на навчання для

	Система менеджменту якості ОСВІТНЬО-ПРОФЕСІЙНА ПРОГРАМА Правознавство першого (бакалаврського) рівня вищої освіти за спеціальністю D8 Право	Шифр документа	СМЯ КАІ ОП Б ID65460 - 01 - 2025
		Стор. 6 з 28	

		<p>здобуття вищої освіти за першим (бакалаврським) рівнем вищої освіти за спеціальністю 081 Право на основі освітнього ступеня молодшого бакалавра або освітньо-професійного ступеня фахового молодшого бакалавра зі спеціальності 081 Право здійснюється за результатами зовнішнього незалежного оцінювання з дотриманням вимог щодо мінімального конкурсного балу, який встановлюється Умовами прийому на навчання для здобуття вищої освіти на відповідний рік вступу для спеціальностей галузі знань 08 Право.</p> <p>Заклад вищої освіти має право визнати та перезарахувати кредити ЄКТС, здобуті за попередньою освітньою програмою підготовки молодшого бакалавра або фахового молодшого бакалавра зі спеціальності 081 Право. Максимальний обсяг кредитів ЄКТС, що може бути перезарахований, становить 60 кредитів ЄКТС.</p> <p>Умови вступу регулюються Правилами прийому до КАІ</p>
1.9	Мова(и) викладання	Українська, англійська
1.10	Інтернет-адреса постійного розміщення опису ОПП	http://kai.edu.ua
Розділ 2. Мета (цілі) освітньо-професійної програми		
2.1.	Зміцнення інтелектуального потенціалу держави шляхом підготовки висококваліфікованих фахівців-бакалаврів права, які мають достатній рівень теоретичних знань, практичних умінь та навичок для успішного здійснення професійної діяльності у сфері права в умовах цифрового середовища, є конкурентоспроможними на ринку праці, поважають, впроваджують і захищають демократичні цінності, формують і розвивають правову свідомість і правову культуру, здатні працювати на досягнення цілей сталого розвитку економіки та суспільства, яке продукує та застосовує новітні технології, генерувати нові знання та інноваційні ідеї, самонавчатися, самовдосконалюватися.	
Розділ 3. Характеристика освітньо-професійної програми		
3.1.	Предметна область (Об'єкт діяльності, теоретичний зміст)	<p>Об'єкт вивчення: право як соціальне явище. Вивчення права та його джерел ґрунтується на правових доктринах, цінностях і принципах, в основі яких покладені права та основоположні свободи людини.</p> <p>Цілі навчання: набуття здатності розв'язувати складні спеціалізовані задачі у сфері права з розумінням природи і змісту основних правових інститутів, а також меж правового регулювання різних суспільних відносин.</p> <p>Теоретичний зміст предметної області становлять знання про: основи поведінки індивідів і соціальних груп; творення права, його тлумачення та застосування; правові цінності, принципи, а також природа і зміст правових інститутів, етичні стандарти правничої професії.</p>

	Система менеджменту якості ОСВІТНЬО-ПРОФЕСІЙНА ПРОГРАМА Правознавство першого (бакалаврського) рівня вищої освіти за спеціальністю D8 Право	Шифр документа	СМЯ КАІ ОП Б ID65460 - 01 - 2025
		Стор. 7 з 28	

		<p>Методи, методика та технології: загальнонаукові і спеціальні методи пізнання правових явищ; методика правової оцінки поведінки чи діяльності індивідів і соціальних груп, 5 ідентифікації правової проблеми та її вирішення на основі принципів права; цифрові технології.</p> <p>Інструменти та обладнання: сучасне інформаційно-комунікаційне обладнання, інформаційні ресурси та програмні продукти, що застосовуються в правовій діяльності.</p>
3.2.	Орієнтація освітньо-професійної програми	Освітня програма має прикладну орієнтацію відповідно до Міжнародної стандартної класифікації освіти (ISCED 2011 / UNESCO)
3.3.	Основний фокус освітньо-професійної програми	<p>Спеціальна освіта та професійна підготовка в галузі права з акцентом на юридичне обслуговування корпорацій, авіакомпаній, правовий супровід сучасних технологій (авіаційних і космічних включно) і підприємницької діяльності, захист права інтелектуальної власності.</p> <p>Ключові слова: право, право інтелектуальної власності, нормативно-правовий акт, корпорація, авіакомпанія, юридичне обслуговування, технології, підприємництво, правовий супровід.</p>
3.4.	Особливості освітньо-професійної програми	<p>Освітньо-професійна програма розроблена на основі студентоцентрованого підходу, який реалізується через індивідуалізацію освіти. Вона узгоджується з сучасними підходами до підготовки фахівців-юристів у країнах ЄС, де суттєва увага приділяється вивченню правового супроводу новітніх технологій, захисту інтелектуальної власності, набуттю практичних навичок юридичної професії, застосуванню практики ЄСПЛ. У зв'язку з необхідністю вільного володіння англійською мовою для професії передбачено поглиблене вивчення англійської мови. Також акцентується увага на правових тенденціях розвитку повітряного та космічного права. Дана програма повністю відповідає стандарту вищої освіти зі спеціальності 081 Право, затвердженому наказом МОН України.</p> <p>З метою якісної підготовки бакалаврів права та забезпечення академічної мобільності факультет особливу увагу приділяє розвитку співпраці з провідними закладами вищої освіти інших держав, серед яких: Люблянський університет (Словенія), Молдавський державний університет (Молдова), Вища школа торгівлі в Радомі (м. Радом, Республіка Польща), Європейський інститут безперервної освіти (Словацька Республіка), Кавказький міжнародний університет (Грузія), Тбіліський навчальний</p>

	Система менеджменту якості ОСВІТНЬО-ПРОФЕСІЙНА ПРОГРАМА Правознавство першого (бакалаврського) рівня вищої освіти за спеціальністю D8 Право	Шифр документа	СМЯ КАІ ОП Б ID65460 - 01 - 2025
		Стор. 8 з 28	

		університет імені Гурама Таварткіладзе (Грузія), Стамбульський університет Меденіет (Туреччина), Університет ім. Грігола Робакідзе (Грузія), Варненський вільний університет «Чернорізець Храбар» (Болгарія), Університет ім. Марії Кюрі-Складовської в Любліні (Польща), Кельнський університет (Німеччина), Інститут освіти і професійного розвитку (Угорщина), Університет Ріски (Хорватія), Варшавський університет (Польща), Університет ДТІ (Словаччина), Академія Мелітенсе (Іспанія), Клузький університет імені Бабеша-Бойяї (Румунія).
Розділ 4. Можливості працевлаштування та подальшого навчання випускників		
4.1.	Можливості працевлаштування	Випускники отримують можливість працевлаштування у юридичних особах різних форм власності на посадах, визначених чинною редакцією Національного класифікатора України: Класифікатор професій (ДК 003:2010) які потребують наявності вищої освіти зі спеціальності 081 «Право».
4.2.	Подальше навчання	Здобуття освіти на другому (магістерському) рівні вищої освіти. Набуття додаткових кваліфікацій в системі освіти дорослих.
Розділ 5. Викладання та оцінювання		
5.1.	Викладання та навчання	Викладання здійснюється з дотриманням принципів студентоцентризму та академічної свободи. Застосовується проблемно орієнтоване навчання, самонавчання, комбінація лекцій та практичних занять із розв'язанням ситуаційних завдань та з використанням кейс-методів, ділових ігор, міждисциплінарних тренінгів, що розвивають комунікативні та лідерські навички й уміння працювати в команді, судові дебати, робота у міні-групах, моделювання проєктів правових документів, дослідницькі роботи тощо
5.2.	Оцінювання	Відповідно до Положення про організацію освітнього процесу в КАІ, рейтингової системи оцінювання набутих студентом знань та вмінь, визначеної для кожної навчальної дисципліни її робочою програмою, інших нормативних документів. Зокрема формами для оцінювання знань, умінь, навичок є: екзамени, диференційовані заліки, тестування, звіти практик, реферати, есе, контрольні роботи, захист курсових робіт, презентації, поточний контроль, відповіді на практичних заняттях, курсові роботи, атестаційний екзамен тощо.
Розділ 6. Програмні компетентності		

	Система менеджменту якості ОСВІТНЬО-ПРОФЕСІЙНА ПРОГРАМА Правознавство першого (бакалаврського) рівня вищої освіти за спеціальністю D8 Право	Шифр документа	СМЯ КАІ ОП Б ID65460 - 01 - 2025
		Стор. 9 з 28	

6.1.	Інтегральна Компетентність (ІК)	<p>ІК. Здатність розв'язувати складні спеціалізовані задачі у галузі правничої діяльності</p>
6.2.	Загальні компетентності (ЗК)	<p>ЗК1. Здатність до абстрактного мислення, аналізу і синтезу.</p> <p>ЗК2. Здатність застосовувати знання у практичних ситуаціях.</p> <p>ЗК3. Знання і розуміння предметної області та розуміння професійної діяльності</p> <p>ЗК4. Здатність спілкуватися державною мовою як усно, так і письмово.</p> <p>ЗК5. Здатність спілкуватися іноземною мовою.</p> <p>ЗК6. Здатність використовувати інформаційні та комунікаційні технології.</p> <p>ЗК7. Здатність вчитися і оволодівати сучасними знаннями</p> <p>ЗК8. Здатність бути критичним і самокритичним.</p> <p>ЗК9. Здатність працювати в команді</p> <p>ЗК10. Здатність діяти на основі етичних міркувань (мотивів).</p> <p>ЗК11. Здатність реалізувати свої права і обов'язки як члена суспільства, усвідомлювати цінності громадянського (вільного демократичного) суспільства та необхідності його сталого розвитку, верховенства права, прав і свобод людини і громадянина в Україні.</p> <p>ЗК12. Здатність усвідомлювати рівні можливості та гендерні проблеми.</p> <p>ЗК13. Здатність зберігати та примножувати моральні, культурні, наукові цінності і досягнення суспільства на основі розуміння історії та закономірностей розвитку права, його місця у загальній системі знань про природу і суспільство та у розвитку суспільства, техніки і технологій, використовувати різні види та форми рухової активності для активного відпочинку та ведення здорового способу життя.</p> <p>ЗК14. Цінування та повага різноманітності і мультикультурності.</p> <p>ЗК15. Прагнення до збереження навколишнього середовища.</p> <p>ЗК16. Здатність ухвалювати рішення та діяти, дотримуючись принципу неприпустимості корупції та будь-яких інших проявів недоброчесності.</p>
6.3.	Фахові компетентності (ФК)	<p>ФК1. Здатність застосовувати знання з основ теорії та філософії права, знання і розуміння структури правничої професії та її ролі у суспільстві.</p> <p>ФК 2. Здатність аналізувати ретроспективи розвитку правових явищ та процесів у контексті їх впливу на сучасну правову систему.</p> <p>ФК 3. Цінування та повага до гідності людини як</p>

	Система менеджменту якості ОСВІТНЬО-ПРОФЕСІЙНА ПРОГРАМА Правознавство першого (бакалаврського) рівня вищої освіти за спеціальністю D8 Право	Шифр документа	СМЯ КАІ ОП Б ID65460 - 01 - 2025
	Стор. 10 з 28		

		<p>найвищої соціальної цінності, розуміння її правової природи.</p> <p>ФК 4. Здатність застосовувати Конвенцію про захист прав людини та основоположних свобод, а також прецедентну практику Європейського суду з прав людини.</p> <p>ФК 5. Здатність застосовувати норми та інститути міжнародного публічного права, а також міжнародного приватного права.</p> <p>ФК 6. Здатність здійснювати порівняльний аналіз окремих правових інститутів права Європейського Союзу та Ради Європи і правової системи України.</p> <p>ФК 7. Здатність застосовувати норми та інститути права, щонайменше з таких галузей, як: конституційне право, адміністративне право і адміністративне процесуальне право, цивільне і цивільне процесуальне право, трудове право, кримінальне і кримінальне процесуальне право.</p> <p>ФК 8. Здатність застосовувати правові принципи та доктрини.</p> <p>ФК 9. Здатність використовувати бази даних органів юстиції та інформаційні технології необхідні під час здійснення юридичної діяльності.</p> <p>ФК 10. Здатність використовувати різноманітні інформаційні джерела для повного та всебічного встановлення певних обставин.</p> <p>ФК 11. Здатність визначати належні та прийнятні для юридичного аналізу факти.</p> <p>ФК 12. Здатність аналізувати правові проблеми та обґрунтовувати правові позиції.</p> <p>ФК 13. Здатність до критичного та системного аналізу правових явищ.</p> <p>ФК 14. Здатність до консультування з правових питань, зокрема, можливих способів захисту прав та інтересів клієнтів, відповідно до вимог професійної етики, належного дотримання норм щодо нерозголошення персональних даних та конфіденційної інформації.</p> <p>ФК 15. Здатність до самостійної підготовки проєктів актів правозастосування.</p> <p>ФК 16. Здатність до логічного, критичного і системного аналізу документів, розуміння їх правового характеру і значення.</p> <p>Додаткові фахові компетентності, пов'язані з особливостями освітньої програми:</p> <p>ФК 17. Здатність аналізувати норми та інститути міжнародного повітряного та міжнародного космічного права.</p> <p>ФК 18. Здатність застосовувати правові знання для</p>
--	--	--

	Система менеджменту якості ОСВІТНЬО-ПРОФЕСІЙНА ПРОГРАМА Правознавство першого (бакалаврського) рівня вищої освіти за спеціальністю D8 Право	Шифр документа	СМЯ КАІ ОП Б ID65460 - 01 - 2025
		Стор. 11 з 28	

		реалізації та захисту прав на новітні технології.
Розділ 7. Програмні результати навчання (ПРН)		
7.1.		<p>ПРН01. Визначати переконливість аргументів у процесі оцінки заздалегідь невідомих умов та обставин</p> <p>ПРН02. Знати та розуміти міжнародні стандарти прав людини, положення Конвенції про захист прав людини та основоположних свобод, а також практику Європейського суду з прав людини.</p> <p>ПРН03. Проводити збір і інтегрований аналіз матеріалів з різних джерел.</p> <p>ПРН04. Знати та розуміти основи права Європейського Союзу.</p> <p>ПРН05. Давати короткий висновок щодо окремих фактичних обставин (даних) з достатньою обґрунтованістю.</p> <p>ПРН06. Оцінювати недоліки і переваги певних аргументів, аналізуючи відому проблему.</p> <p>ПРН07. Складати та узгоджувати план власного прикладного дослідження і самостійно формувати матеріали за визначеними джерелами.</p> <p>ПРН08. Застосовувати інститути міжнародного публічного права, а також міжнародного приватного права.</p> <p>ПРН09. Самостійно визначати ті обставини, у з'ясуванні яких потрібна допомога, і діяти відповідно до отриманих рекомендацій.</p> <p>ПРН10. Вільно спілкуватися державною та іноземною мовами як усно, так і письмово, із застосуванням правничої термінології.</p> <p>ПРН11. Мати базові навички риторики.</p> <p>ПРН12. Доносити до респондента матеріал з певної проблематики доступно і зрозуміло.</p> <p>ПРН13. Знати та розуміти особливості реалізації та застосування норм матеріального і процесуального права.</p> <p>ПРН14. Використовувати статистичну інформацію, отриману з першоджерел та вторинних джерел для правничої діяльності</p> <p>ПРН15. Вільно використовувати для правничої діяльності доступні інформаційні технології і бази даних.</p> <p>ПРН16. Використовувати комп'ютерні програми, необхідні у правничій діяльності.</p> <p>ПРН17. Працювати в команді, забезпечуючи</p>

	Система менеджменту якості ОСВІТНЬО-ПРОФЕСІЙНА ПРОГРАМА Правознавство першого (бакалаврського) рівня вищої освіти за спеціальністю D8 Право	Шифр документа	СМЯ КАІ ОП Б ID65460 - 01 - 2025
		Стор. 12 з 28	

		<p>виконання завдань команди.</p> <p>ПРН18. Застосовувати в професійній діяльності основні сучасні правові доктрини, цінності та принципи функціонування національної правової системи.</p> <p>ПРН19. Пояснювати природу та зміст основних правових явищ і процесів.</p> <p>ПРН20. Виокремлювати і аналізувати юридично значущі факти і робити обґрунтовані правові висновки.</p> <p>ПРН21. Готувати проекти необхідних актів застосування права відповідно до правового висновку, зробленого у різних правових ситуаціях.</p> <p>ПРН22. Надавати консультації щодо можливих способів захисту прав та інтересів клієнтів у різних правових ситуаціях.</p> <p>Додаткові програмні результати навчання, пов'язані з особливостями освітньої програми:</p> <p>ПРН23. Застосовувати норми міжнародного космічного та міжнародного повітряного права.</p> <p>ПРН24. Надавати консультації щодо правового супроводу новітніх технологій.</p>
Розділ 8. Ресурсне забезпечення реалізації програми		
8.1.	Кадрове забезпечення	<p>У освітньому процесі беруть участь науково-педагогічні працівники, які мають освітню та/або професійну кваліфікацію, відповідну освітній програмі за спеціальністю 081 Право та за іншими спеціальностями, які забезпечують підготовку бакалаврів права.</p> <p>Ураховуються вимоги п. 38 Ліцензійних умов провадження освітньої діяльності (Постанова КМУ від 30.12.2015 р. № 1187).</p>
8.2.	Матеріально-технічне забезпечення	<p>Матеріально-технічна база випускової кафедри господарського, повітряного та космічного права дозволяє забезпечити підготовку фахівців на першому (бакалаврському) рівні вищої освіти за ОПП:</p> <ul style="list-style-type: none"> – забезпеченість комп'ютерними робочими місцями та прикладними комп'ютерними програмами достатня для виконання навчальних планів; – усі комп'ютери кафедри під'єднані до локальної мережі університету з можливістю виходу в глобальну мережу Інтернет; – для ведення документації та забезпечення навчально-методичними матеріалами освітнього процесу кафедра в достатній кількості забезпечена оргтехнікою (принтерами, МФУ, сканерами); – навчальні лабораторії оснащені технічними засобами та спеціалізованим програмним

	Система менеджменту якості ОСВІТНЬО-ПРОФЕСІЙНА ПРОГРАМА Правознавство першого (бакалаврського) рівня вищої освіти за спеціальністю D8 Право	Шифр документа	СМЯ КАІ ОП Б ID65460 - 01 - 2025
		Стор. 13 з 28	

		забезпеченням, необхідними приладами та обладнанням. Усі приміщення відповідають будівельним та санітарним нормам, гуртожитками забезпечені усі, хто цього потребує. Наявна соціальна інфраструктура включає спортивний комплекс, пункти харчування, центр творчості, медпункт і базу відпочинку.
8.3.	Інформаційне та навчально-методичне забезпечення	Забезпечення навчальною та навчально-методичною літературою, доступ до фахових періодичних видань професійного спрямування, упровадження електронного каталогу та можливість роботи з електронними підручниками здійснюється за рахунок фондів Науково-технічної бібліотеки КАІ. Відповідне інформаційне та навчально-методичне забезпечення розташоване на освітніх платформах Google Classroom.
Розділ 9. Академічна мобільність		
9.1.	Національна кредитна мобільність	Національна кредитна мобільність здобувачів вищої освіти, наукових і науково-педагогічних працівників, у т.ч. навчання, стажування, проходження практики, проведення наукових досліджень, викладання та підвищення кваліфікації організовується на підставі партнерських угод про співпрацю між Київським авіаційним інститутом та юридичними особами в Україні: Договір про проведення практики студентів з Головним територіальним управлінням юстиції у Київській області № 429 від 23.03.2016 Угода із Східним міжрегіональним управлінням Міністерства юстиції №№2023/63/UA 17.08.2023 Договір з Конституційним Судом України №522 від 20.02.2017 р. Договір про партнерство і ділове співробітництво з Державним підприємством «Антонов» № 09/17 від 13.03.2017 Меморандум з Державним підприємством «Український авіаційний метеорологічний центр» № 736 від 12.04.2021 Договір про партнерство і ділове співробітництво з Територіальним управлінням Державної судової адміністрації України в м. Києві № 470 від 24.03.2017 Договір з Антимонопольним комітетом України № 506 від 01.12.2017 Договір про ділове співробітництво з Київським апеляційним адміністративним судом № 527 від 28.03.2018 Договір з Шостим апеляційним адміністративним судом №581 від 26.02.2019 р.

		<p>Договір з Адвокатським бюро «Москаленко і Партнери» № 636 від 17.09.2019 р.</p> <p>Договір з ТОВ «АВІАКОМПАНІЯ СКАЙАП» № 635 від 27.09.2019</p> <p>Меморандум про співробітництво з Адвокатським об'єднанням «Експерт Лігл сервіс» № 638 від 17.10.2019</p> <p>Меморандум про співробітництво з ТОВ «Аюр-консалтинг» № 642 від 23.10.2019</p> <p>Меморандум про співробітництво та партнерство з ТОВ «Інформаційно-правові системи» № 640 від 04.11.2019</p> <p>Договір про співробітництво з Адвокатським об'єднанням «Супрема лекс» №746 від 12.05.2021</p> <p>Меморандум з Центральним міжрегіональним управлінням Державної міграційної служби у м. Києві та Київської обл. № 784 від 25.08.2021</p> <p>Угода про співробітництво в галузі науки та освіти з Сумським державним педагогічним університетом імені А.С. Макаренка № 759 від 26.05.2021</p> <p>Угода про співробітництво з Львівським державним університетом внутрішніх справ № 801 від 22.10.2021</p> <p>Договір про співпрацю та організацію взаємовідносин з Дніпропетровським державним університетом внутрішніх справ № 215/21 від 26.10.2021</p> <p>Меморандум про співробітництво з Міністерством юстиції України № 814 від 29.10.2021</p> <p>Угода про співробітництво з Національною академією Державної прикордонної служби України імені Богдана Хмельницького № 804 від 29.10.2021</p> <p>Договір про співробітництво з Комунальним підприємством Міжнародний аеропорт «Київ» (Жуляни) № 808 від 10.11.2021</p> <p>Договір про співпрацю з Чернівецьким Національним університетом ім. Юрія Федьковича № 811 від 11.11.2021</p> <p>Договір про співпрацю між Університетом митної справи та фінансів № 110/827 від 16.11.2021</p> <p>Меморандум про співпрацю з Уповноваженим Верховної Ради України з прав людини від 29.11.2021</p> <p>Договір про співпрацю із Запорізьким національним університетом № 13-с від 11.02.2022</p> <p>Угода про партнерство і співпрацю з Державним університетом інфраструктури та технологій № 029/2022/862 від 05.07.2022</p> <p>Угода про партнерство і співпрацю з Державним податковим університетом № 861 від 07.07.2022</p> <p>Меморандум про співробітництво з Київським науково-дослідним інститутом судових експертиз</p>
--	--	---

	Система менеджменту якості ОСВІТНЬО-ПРОФЕСІЙНА ПРОГРАМА Правознавство першого (бакалаврського) рівня вищої освіти за спеціальністю D8 Право	Шифр документа	СМЯ КАІ ОП Б ID65460 - 01 - 2025
		Стор. 15 з 28	

		Міністерства юстиції України № 867 від 31.08.2022
9.2.	Міжнародна кредитна мобільність	<p>На основі договорів про співробітництво між Національним авіаційним університетом/КАІ та зарубіжними закладами вищої освіти:</p> <p>Угода про співпрацю з Молдавським державним університетом № 178 від 2012 року</p> <p>Договір з Інститутом авіаційного, космічного та кіберправа Кельнського університету (Німеччина)</p> <p>Договір з Кавказьким міжнародним університетом №912018 від 30.10.2018 (Грузія)</p> <p>Угода про співпрацю зі Стамбульським університетом Меденіет (Туреччина) № 1-2019/UA-TR від 17.01.2019</p> <p>Договір з Університетом ім. Грігола Робакідзе (Грузія) №357 від 29.01.2020</p> <p>Угода про співпрацю з Варненським вільним університетом «Чернорізець Храбар» № 16-2021 UA – BG від 15.06.2021</p> <p>Угода про співробітництво з Варшавським університетом № 35-2020 UA-PL від 28.12.2020</p> <p>Угода про співпрацю з Інститутом освіти і професійного розвитку (Угорщина) № 13-2021 UA-HU від 20.05.2021</p>
9.3.	Навчання іноземних здобувачів вищої освіти	<p>Іноземці та особи без громадянства, які проживають в Україні на законних підставах, мають право на здобуття вищої освіти за освітньо-професійною програмою нарівні з громадянами України на підставі міжнародних договорів.</p> <p>Умовою зарахування іноземців на навчання для отримання певного освітнього ступеня є володіння ними мовою навчання на рівні, достатньому для засвоєння навчального матеріалу. Іноземці зараховуються на навчання в КАІ за освітньо-професійною програмою відповідно до Правил прийому до Київського авіаційного інституту.</p>

	Система менеджменту якості ОСВІТНЬО-ПРОФЕСІЙНА ПРОГРАМА Правознавство першого (бакалаврського) рівня вищої освіти за спеціальністю D8 Право	Шифр документа	СМЯ КАІ ОП Б ID65460 - 01 - 2025
		Стор. 16 з 28	

2. Перелік компонент освітньо-професійної програми та їх логічна послідовність

2.1. Перелік освітніх компонентів, 240 кредитів ЄКТС

Код н/д	Компоненти освітньо-професійної програми (навчальні дисципліни, курсові проекти (роботи), практики, кваліфікаційна робота)	Кількість кредитів ЄКТС	Форма підсумкового контролю	Семестр
1	2	3	4	5
Обов'язкові компоненти				
OK1	Деонтична логіка	3,0	диф. залік	1
OK2	Ділова українська мова	3,0	екзамен	2
OK3	Фахова іноземна мова	8,5		1,2,3
			диф. залік	1,2
			екзамен	3
OK4	Фізичне виховання та самовдосконалення	3,0	диф. залік	2
OK5	Юридична деонтологія та професійна етика	4,0	екзамен	1
OK6	Теорія права	8,0		1,2
			диф. залік	1
			екзамен	2
OK7	Історія держави і права України	4,5	екзамен	1
OK8	Історія права зарубіжних країн і римське право	5,0	диф. залік	1
OK9	Інформаційно-комунікаційні технології в праві	3,0	диф. залік	1
OK10	Правозахисні інституції в Україні	4,5	екзамен	1
OK11	Юридична риторика	5,0	диф. залік	2
OK12	Запобігання корупції та доброчесність	5,0	екзамен	2
OK13	Філософія права	3,0	диф. залік	2
OK14	Конституційне право України	7,5		2,3
			диф. залік	2
			екзамен	3
OK15	Конституційна юстиція	4,0	диф. залік	3
OK16	Інформаційне право	4,0	диф. залік	3
OK17	Адміністративне право України	8	диф. залік	3,4
			екзамен	4
OK18	Адміністративне судочинство в Україні	3,5	екзамен	4

	Система менеджменту якості ОСВІТНЬО-ПРОФЕСІЙНА ПРОГРАМА Правознавство першого (бакалаврського) рівня вищої освіти за спеціальністю D8 Право	Шифр документа	СМЯ КАІ ОП Б ID65460 - 01 - 2025
		Стор. 17 з 28	

OK19	Право Європейського Союзу	3,0	екзамен	4
OK20	Цивільне право України	14,0		3,4,5
			диф. залік	4
			екзамен	3,5
OK21	Кримінальне право України	13,5		3,4,5
			диф. залік	4
			екзамен	3,5
OK22	Міжнародне публічне право	3,0	екзамен	5
OK23	Право інтелектуальної власності	4,0	диф. залік	5
OK24	Кримінальне процесуальне право України	12,5		5,6
			диф. залік	5
			екзамен	6
OK25	Цивільне процесуальне право України	9,0		5,6
			диф. залік	5
			екзамен	6
OK26	Правове забезпечення технологій індустрії	8,0		5,6
			диф. залік	5
			екзамен	6
OK27	Міжнародне повітряне та космічне право	4,0	диф. залік	6
OK28	Міжнародний захист прав людини та практика ЄСПЛ	3,0	диф. залік	6
OK29	Сімейне право	4,0	диф. залік	6
OK30	Підприємницьке право	5,0	екзамен	7
OK31	Трудове право та право соціального забезпечення України	6,0	екзамен	7
OK32	Екологічне право	3,5	диф. залік	7
OK33	Криміналістика	3,5	екзамен	7
OK34	Господарське процесуальне право України	3,5	екзамен	8
OK35	Корпоративне право	3,5	диф. залік	8
OK36	Міжнародне приватне право	3,5	екзамен	8
OK37	Базова загальновійськова підготовка*	10,0		1,2,3,4
OK38	Практика в органах державної влади та місцевого самоврядування	3,0	диф. залік	4
OK39	Юридична практика	6,0	диф. залік	6
OK40	Фахова практика	6,0	диф. залік	8
OK41	Атестаційний екзамен	1,5	екзамен	8

	Система менеджменту якості ОСВІТНЬО-ПРОФЕСІЙНА ПРОГРАМА Правознавство першого (бакалаврського) рівня вищої освіти за спеціальністю D8 Право	Шифр документа	СМЯ КАІ ОП Б ID65460 - 01 - 2025
		Стор. 18 з 28	

Загальний обсяг обов'язкових компонентів:		216 кредитів ЄКТС		
Вибіркові компоненти**				
ВК1	Дисципліна 1	4,0	диф. залік	7
ВК2	Дисципліна 2	4,0	диф. залік	7
ВК3	Дисципліна 3	4,0	диф. залік	7
ВК4	Дисципліна 4	4,0	диф. залік	8
ВК5	Дисципліна 5	4,0	диф. залік	8
ВК6	Дисципліна 6	4,0	диф. залік	8
Загальний обсяг вибірових компонентів		24 кредити ЄКТС		
Загальний обсяг освітньо-професійної програми		240 кредитів ЄКТС		

Примітки:

* Навчальна дисципліна «Базова загальновійськова підготовка» (ОК35) введена до освітньої програми на підставі п. 7 Порядку проведення базової загальновійськової підготовки громадян України, які здобувають вищу освіту, та поліцейських, затвердженого постановою Кабінету Міністрів України від 21.06.2024 № 734.

Форми організації освітнього процесу, види навчальних занять, кількість годин, відведених на їх опанування, форми та засоби поточного і підсумкового контролю визначаються програмою навчальної дисципліни, яка розробляється на основі типової програми навчальної дисципліни «Базова загальновійськова підготовка», розробленої та затвердженої Генеральним штабом Збройних Сил України за погодженням з Міністерством освіти і науки України (з урахуванням норм постанови Кабінету Міністрів України від 21.06.2024 № 734).

Здобувачі вищої освіти, для яких проходження базової загальновійськової підготовки не є обов'язковим і які в таких випадках не проходять її добровільно (з урахуванням норм постанови Кабінету Міністрів України від 21.06.2024 № 734), вивчають дисципліни, які є альтернативними базовій загальновійськовій підготовці. Ці дисципліни спрямовані на додаткове (поглиблене, розширене, доповнене тощо) досягнення програмних результатів навчання та здобуття компетентностей, які відповідно досягаються та здобуваються за рахунок вивчення інших обов'язкових навчальних дисциплін освітньої програми, що передують вивченню чи вивчаються у тому ж семестрі, що й альтернативні базовій загальновійськовій підготовці навчальні дисципліни. Формування переліку навчальних дисциплін, які є альтернативними базовій загальновійськовій підготовці, визначається внутрішніми нормативними актами КАІ.



2.2. Структурно-логічна схема освітньо-професійної програми

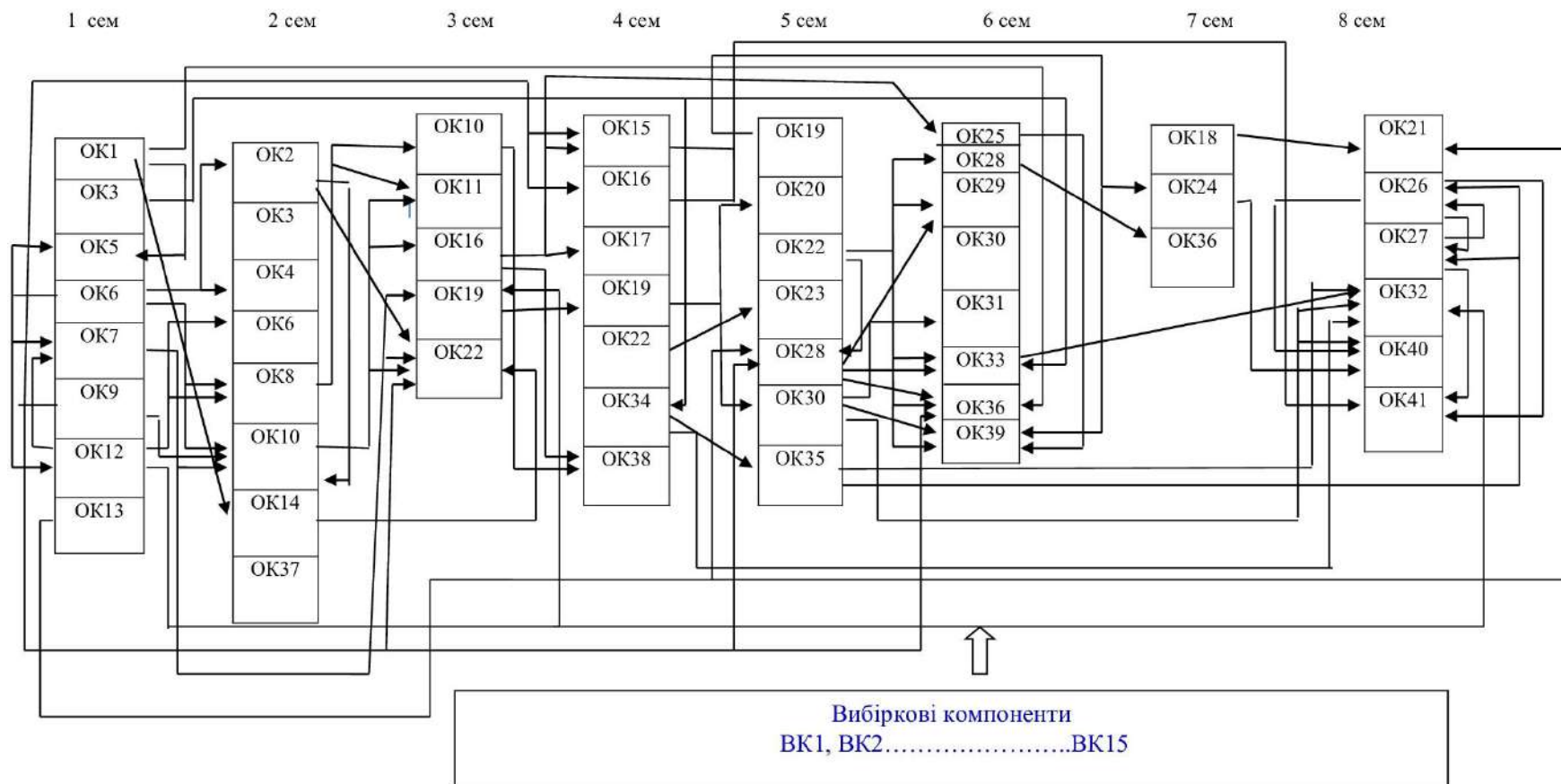

Примітка: *OK 35. Навчальна дисципліна «Базова загальновійськова підготовка» проводиться з метою здобуття громадянами України військово-облікової спеціальності, навичок і умінь, необхідних для виконання конституційного обов'язку щодо захисту Вітчизни, незалежності та територіальної цілісності України

	<p align="center">Система менеджменту якості ОСВІТНЬО-ПРОФЕСІЙНА ПРОГРАМА Правознавство першого (бакалаврського) рівня вищої освіти за спеціальністю D8 Право</p>	Шифр документа	СМЯ КАІ ОП Б ID65460 - 01 - 2025
		стор. 20 з 28	

3. Форма атестації здобувачів вищої освіти

Форма атестації здобувачів вищої освіти	<p>Атестація випусників освітньо-професійної програми «Правознавство» проводиться у формі атестаційного екзамену та завершується видачею документу встановленого зразка про присудження ступеня бакалавра із присвоєнням кваліфікації: Бакалавр права.</p> <p>Атестація здійснюється відкрито і публічно.</p>
Вимоги до атестаційного екзамену	<p>Атестаційний екзамен передбачає оцінювання досягнення результатів навчання, визначених Стандартом вищої освіти затвердженим наказом МОН України 20.07.2022 № 644 (зі змінами) та даною освітньо-професійною програмою.</p>



Матриця забезпечення програмних результатів навчання (ПРН) відповідними компонентами освітньо-професійної програми

Компоненти освітньо-професійної програми	Програмні результати навчання																							
	ПРН 1	ПРН 2	ПРН 3	ПРН 4	ПРН 5	ПРН 6	ПРН 7	ПРН 8	ПРН 9	ПРН 10	ПРН 11	ПРН 12	ПРН 13	ПРН 14	ПРН 15	ПРН 16	ПРН 17	ПРН 18	ПРН 19	ПРН 20	ПРН 21	ПРН 22	ПРН 23	ПРН 24
1	2	3	4	5	6	7	8	9	10	11	12	13	14	15	16	17	18	19	20	21	22	23	24	25
OK 1	+				+	+	+					+							+					
OK 2		+								+	+	+					+		+		+			
OK 3		+		+						+	+	+					+		+		+			
OK 4	+								+								+							
OK 5									+			+					+							
OK 6	+	+					+					+	+						+	+	+	+		
OK 7	+		+		+	+				+		+							+	+	+			
OK 8	+		+		+	+						+							+	+	+			
OK 9	+		+				+					+		+	+	+	+							
OK 10									+				+	+			+	+	+					
OK 11	+				+	+				+	+			+										
OK 12	+				+	+			+			+	+	+					+		+			
OK 13	+					+													+	+	+			
OK 14	+	+	+		+	+	+	+					+						+	+	+		+	
OK 15					+	+							+								+			
OK 16			+				+						+	+	+	+			+	+	+		+	+
OK 17	+	+	+		+	+	+		+				+	+	+				+	+	+	+	+	+
OK 18	+	+	+		+	+	+		+	+	+	+	+	+				+	+		+	+	+	
OK 19		+	+	+			+	+		+			+						+	+				+
OK 20	+	+	+			+	+	+					+					+	+	+	+	+	+	+
OK 21	+				+	+	+		+				+	+				+	+	+	+		+	
OK 22		+		+					+		+		+						+	+			+	
OK 23	+		+				+		+				+		+				+	+	+	+	+	+
OK 24	+	+	+		+	+	+		+	+	+	+	+	+				+	+		+	+	+	
OK 25	+	+	+		+	+	+		+	+	+	+	+	+				+	+		+	+	+	
OK 26	+					+	+		+				+	+	+	+	+		+	+	+	+	+	+
OK 27									+		+		+						+	+	+		+	
OK 28		+	+	+	+	+				+			+		+			+	+		+	+	+	
OK 29	+	+			+	+	+		+				+						+	+	+		+	
OK30	+				+	+	+	+	+				+					+	+	+	+	+	+	+



1	2	3	4	5	6	7	8	9	10	11	12	13	14	15	16	17	18	19	20	21	22	23	24	25
OK31	+	+			+	+	+		+				+					+	+	+	+	+		
OK32	+	+	+			+	+		+				+	+			+	+	+	+		+		
OK33	+		+		+	+	+		+			+	+	+	+	+	+		+	+	+			
OK34	+	+	+		+	+			+		+	+	+	+	+	+	+	+	+	+	+	+		
OK35	+				+	+						+	+				+		+	+		+		
OK36	+	+	+	+		+	+	+		+			+					+	+	+			+	
OK37	Визначаються згідно з п.8 Порядку, затвердженого постановою КМУ від 21.06.2024 № 734																							
OK38			+						+	+				+	+	+	+		+	+		+		
OK39	+	+	+		+	+	+		+	+	+	+	+	+	+	+	+	+	+	+	+	+	+	+
OK40	+	+	+		+	+	+		+	+	+	+	+	+	+	+	+	+	+	+	+	+	+	+
OK41	+	+		+	+	+		+	+	+	+	+	+			+	+	+	+	+	+	+	+	
BK1																								
...																								
BK6																								

Примітка. Згідно з п. 8 Порядку проведення базової загальновійськової підготовки громадян України, які здобувають вищу освіту, та поліцейських, затвердженого постановою Кабінету Міністрів України від 21.06.2024 № 734, сукупність вимог до змісту та результатів освітньої діяльності (відповідно і результатів навчання), пов'язаних з базовою загальновійськовою підготовкою (OK35), визначаються типовою програмою навчальної дисципліни "Базова загальновійськова підготовка", яка розробляється та затверджується Генеральним штабом Збройних Сил України за погодженням з Міністерством освіти і науки України.

	<p align="center">Система менеджменту якості ОСВІТНЬО-ПРОФЕСІЙНА ПРОГРАМА Правознавство першого (бакалаврського) рівня вищої освіти за спеціальністю D8 Право</p>	Шифр документа	СМЯ КАІ ОП Б ID65460 - 01 - 2025
	стор. 25 з 28		

6. Система внутрішнього забезпечення якості вищої освіти КАІ

Якість освітньо-професійної програми визначається внутрішньою системою забезпечення якості вищої освіти та освітньої діяльності КАІ, яка функціонує згідно з Положенням про систему забезпечення якості вищої освіти та освітньої діяльності та відповідає вимогам Закону України «Про вищу освіту» від 01.07.2014 № 1556-VII (із змінами; розділ V «Забезпечення якості вищої освіти», стаття 16).

7. Перелік нормативних документів, на яких базується освітньо-професійна програма

1. Про освіту: Закон України від 05.09.2017 № 2145-VIII [Електронний ресурс]. URL: <https://zakon.rada.gov.ua/laws/show/2145-19#Text>
2. Про вищу освіту: Закон України від 01.07.2014 № 1556-VII [Електронний ресурс]. URL: <https://zakon.rada.gov.ua/laws/show/1556-18#Text>
3. Про внесення змін у додаток до постанови Кабінету Міністрів України від 23 листопада 2011 р. № 1341: постанова Кабінету Міністрів України від 25.06.2020 р. № 519. [Електронний ресурс]. URL: <https://zakon.rada.gov.ua/laws/show/519-2020-%D0%BF#Text>
4. Про затвердження переліку галузей знань і спеціальностей, за якими здійснюється підготовка здобувачів вищої освіти: Постанова Кабінету Міністрів України від 29.04.2015 р. № 266 [Електронний ресурс]. URL: <https://zakon.rada.gov.ua/laws/show/266-2015-%D0%BF#Text>
5. Класифікація видів економічної діяльності: ДК 009:2010. На заміну ДК 009:2005; Чинний від 2012-01-01. (Національний класифікатор України). [Електронний ресурс]. URL: <https://zakon.rada.gov.ua/rada/show/vb457609-10#Text>
6. Класифікатор професій ДК 003:2010. На заміну ДК 003:2005; Чинний від 2010-11-01. (Національний класифікатор України). [Електронний ресурс]. URL: <https://zakon.rada.gov.ua/rada/show/va327609-10#Text>
7. Про затвердження Переліку спеціальностей, здобуття ступеня освіти з яких необхідне для доступу до професій, для яких запроваджено додаткове регулювання: наказ Міністерства освіти і науки України від 22.05.2020 № 673 (із змінами) [Електронний ресурс]. URL: <https://zakon.rada.gov.ua/laws/show/z0502-20>
8. Про особливості запровадження змін до переліку галузей знань і спеціальностей, за якими здійснюється підготовка здобувачів вищої та фахової передвищої освіти, затверджених постановою Кабінету Міністрів України від 30 серпня 2024 року № 1021: наказ Міністерства освіти і науки України від 19.11.2024 № 1625 (із змінами) [Електронний ресурс]. URL: <https://ips.ligazakon.net/document/re43178?an=1>
9. Про затвердження Положення про акредитацію освітніх програм, за якими здійснюється підготовка здобувачів вищої освіти: наказ Міністерства освіти і науки України від 15.05.2024 № 686 [Електронний ресурс]. URL: <https://zakon.rada.gov.ua/laws/show/z1013-24#Text>
10. Про затвердження Порядку проведення базової загальновійськової підготовки громадян України, які здобувають вищу освіту, та поліцейських: постанова Кабінету Міністрів України від 21.06.2024 № 734 [Електронний ресурс]. URL: <https://zakon.rada.gov.ua/laws/show/734-2024-%D0%BF>

	Система менеджменту якості ОСВІТНЬО-ПРОФЕСІЙНА ПРОГРАМА Правознавство першого (бакалаврського) рівня вищої освіти за спеціальністю D8 Право	Шифр документа	СМЯ КАІ ОП Б ID65460 - 01 - 2025
		Стор. 26 з 28	

11. Стандарт вищої освіти першого (бакалаврського) рівня вищої освіти, галузь знань 08 Право, спеціальність 081 Право. Затверджено та введено в дію наказом Міністерства освіти і науки України від 20.07.2022 № 644 (зі змінами). [Електронний ресурс]. URL: <https://mon.gov.ua/static-objects/mon/sites/1/vishcha-osvita/zatverdzeni%20standarty/2022/07/21/081-pravo-bakalavr-zi.zminamy-644-20.03.2023.pdf>
12. Про внесення змін до деяких стандартів вищої освіти: наказ МОН України від 13.06.2024 № 842. [Електронний ресурс]. URL: <https://mon.gov.ua/static-objects/mon/sites/1/vishcha-osvita/zatverdzeni%20standarty/2024/Nakaz-842.vid.13.06.2024.pdf>

	Система менеджменту якості ОСВІТНЬО-ПРОФЕСІЙНА ПРОГРАМА Правознавство першого (бакалаврського) рівня вищої освіти за спеціальністю D8 Право	Шифр документа	СМЯ КАІ ОП Б ID65460 - 01 - 2025
		Стор. 28 з 28	

(Ф 03.02 – 04)

АРКУШ РЕЄСТРАЦІЇ РЕВІЗІЇ

№ пор.	Прізвище ім'я по-батькові	Дата ревізії	Підпис	Висновок щодо адекватності

(Ф 03.02 – 03)

АРКУШ ОБЛІКУ ЗМІН

№ зміни	№ листа (сторінки)				Підпис особи, яка внесла зміну	Дата внесення зміни	Дата введення зміни
	Зміненого	Заміненого	Нового	Анульованого			

(Ф 03.02 – 32)

УЗГОДЖЕННЯ ЗМІН

	Підпис	Ініціали, прізвище	Посада	Дата
Розробник				
Узгоджено				
Узгоджено				
Узгоджено				
Узгоджено				